

Montage:

1. Bevestiging van het pistool aan een houder: boiring Ø 12 mm gebruiken.
2. Perslucht op snelsluitkoppeling nr. 71 aansluiten. (Gezuiverde en met een olienevel verrijkte perslucht gebruiken.)
3. Drieweg-bedieningsklep (doorlaat 6 mm) zo dicht mogelijk bij het pistool monteren. Voor het gebruik van een elektromagnetische driewegklep is de schakelstand van de klep „stroomloos gesloten“. Impuls voor de bediening van de klep geschiedt dan door middel van een tijdrelais o.d.
4. Materiaaltoevoer op slangbusje nr. 56 aansluiten.

Inbedrijfstelling:

1. Afsluitkraan nr. 55 openen.
2. Ontluchttingsmoer nr. 93 een beetje losdraaien totdat het materiaal eruit loopt.
3. Luchtklep bij wijze van proef bedienen en ontluchttingsmoer nr. 93 weer sluiten. Drukveer nr. 82 met drukschroef nr. 79 zodanig regelen dat naald nr. 84 door bediening van de klep terug springt.
4. Regelen van de spuithoeveelheid door kartelmoer nr. 69.

Verzorging en onderhoud

Het pistool vanwege de pakkingen nooit in hete of agressieve schoonmaakmiddelen leggen. Het schoonmaken van de buitendelen mag alleen door middel van een penseel of een doek en het schoonmaken van de gedemonteerde straalpijp alleen door middel van perslucht geschieden. Bewegelijke onderdelen schoonhouden en tijdens het onderhoud een beetje met olie insmeren.

Demontage van de klepnaald nr. 84:

Drukschroef nr. 79 losdraaien. Nippel nr. 80 uit het onderdeel nr. 88 eruit schroeven en de klepnaald nr. 84 eruit trekken. Wanneer een naald vervangen wordt, moet de klepzitting nr. 90 worden omgedraaid, of indien zij reeds aan beide kanten verslijt is, moet zij door een nieuwe klepzitting worden vervangen.

Demontage van de stoter nr. 61:

Wartelmoer nr. 68 (aan de luchtaansluiting) losdraaien en de complete cilinderdeksel nr. 67 verwijderen. De complete zuiger nr. 75 samen met de stoter nr. 61 eruit trekken. De schroef met verzonken kop nr. 65 eruit draaien en stoter uit de complete zuiger persen. Schroef nr. 65 tijdens de

nieuwe montage vast aantrekken en van een vloeibare middel voor het borgen van schroeven voorzien. Usistring nr. 58 na demontage vervangen.

Vervangen van de straalpijp:

Wartelmoer nr. 92 afschroeven en straalpijp eruit nemen.

Tips in het geval van storingen

Er spuit geen materiaal meer uit de straalpijp:

Drukregelaar niet correct ingesteld. Te weinig druk in de luchtleiding. Druk verhogen tot 5–6 bar.

Pistool niet goed ontluicht:

Ontluchttingsmoer opdraaien en ontluichten. Klepnaald met de hand terugtrekken zodat lucht kan ontsnappen. Dient tegelijkertijd als controle of materiaal druk aanwezig is.

Straalpijp verstopt:

Straalpijp eruit nemen en schoonmaken.

Terugslagklep nr. 52 zit vast of is niet dicht:

Schoonmaken of een nieuwe terugslagklep inbouwen.

Filterzeef in opvang voor vuil verstopt:

Zeef eruit schroeven en schoonmaken.

Materiaal in de toevoerleiding wordt hard:

Leiding en afsluitkraan schoonmaken.

Stoter nr. 61 zit vast, gaat niet terug:

Nieuwe drukveer nr. 63 inbouwen of zuiger nr. 75 en groefring nr. 57 uitwisselen.

Pistool druppelt:

Klepnaald nr. 84 of klepzitting nr. 90 ondicht. Onderdelen inclusief drukveer nr. 82 uitwisselen.

Het gebruik van polijstpastas:

De voorwaarde voor de goede werking en een lange levensduur is het gebruik van airless-pastas die geschikt zijn voor hoogdrukprocedures.

Wij behouden ons het recht voor wijzigingen met betrekking tot verbeteringen en de technische vooruitgang aan te brengen.

VEILIGHEIDSOPMERKINGEN:

De spuitpistolen mogen nooit worden gericht op de eigen persoon of op andere personen.

Vóór iedere reparatie moet het pistool afgeschakeld worden van de persluchtvoorziening. Bovendien is de afsluitkraan nr. 10.182.6 voor het spuitmateriaal te sluiten.

Defecte onderdelen moeten worden gerepareerd of uitgewisseld. Alleen originele reserveonderdelen gebruiken.

Na een reparatie en vóór de inbedrijfstelling moet gecontroleerd worden of de schroeven en de moeren correct zitten en of de slangen of de slangen of de toevoerleidingen juist aangesloten zijn.

Reserveonderdelen en onderdelen die aan slijtage onderworpen zijn

Lop.nr. Omschrijving	bestel-nr.	Lop.nr. Omschrijving	bestel-nr.
51 draaibare schroefboutverbinding	10.181.8	72 koperpakking 1/8"	11.157.0
52 ● terugslagklep	10.124.9	73 ● O-ring	10.170.2
53 verbindingstuk	10.135.4	74 O-ring	10.161.3
54 afdichtingsring	10.185.0	75 ● zuiger	11.147.3
55 afsluitkraan	10.182.6	76 beschermddop	10.163.0
56 slangbusje	11.172.4	77 zeskante moer	10.165.6
57 ● groefring	10.166.4	78 kartelmoer	10.109.5
58 ● usitring	10.167.2	79 drukschroef	10.104.4
59 cilinderflens	10.312.8	80 nippel	10.103.6
60 cilinder	11.148.1	81 klepveerschotel	10.105.2
61 ● stoter	10.115.0	82 ● drukveer	10.106.0
62 schraapring	10.313.6	83 aanslagring	10.107.9
63 ● drukveer	11.145.7	84 ● klepnaald	10.108.7
64 ● vlakke pakking voor zuiger	10.164.8	85 geleidingsbus	10.102.8
65 schroef met verzonken kop	10.169.9	86 ● groefring	10.162.1
66 regelspil	11.151.1	87 stelschroef	10.160.5
67 cilinderdeksel	11.150.3	88 pistoollichaam	10.101.0
68 wartelmoer	11.155.4	89 verbindingstuk	10.110.9
69 regelknop	11.153.8	90 ● klepzitting	10.129.0
70 schroef met verzonken kop	11.154.6	91 straalpijp	
71 snelsluitkoppeling	11.156.2	92 wartelmoer	10.111.7
		93 ontluchting compleet	10.134.6

● Het is aanbevolen deze onderdelen steeds voorradig te hebben.

Technische gegevens:

luchtdruk/pistool	5–6 bar
luchtdruk/houder materiaal	3–6 bar
aansluiting van de slangleidingen voor stuurlicht	Ø 10 LW
voor houder materiaal	Ø 13 LW
driewegklep	R 1/4"
nominale breedte	6 mm
doseerhoeveelheid	0,2–3 cm ³
luchtverbruik/pistool	ca. 0,75 m ³ /h

Aansluitschema

(Zie pagina 24)

A Aansluiting voor het materiaal
B Aansluiting voor de lucht
C Elektromagnetische klep
D Drukvat of pomp
E Hoofdlichtleiding
F Drukregelaar

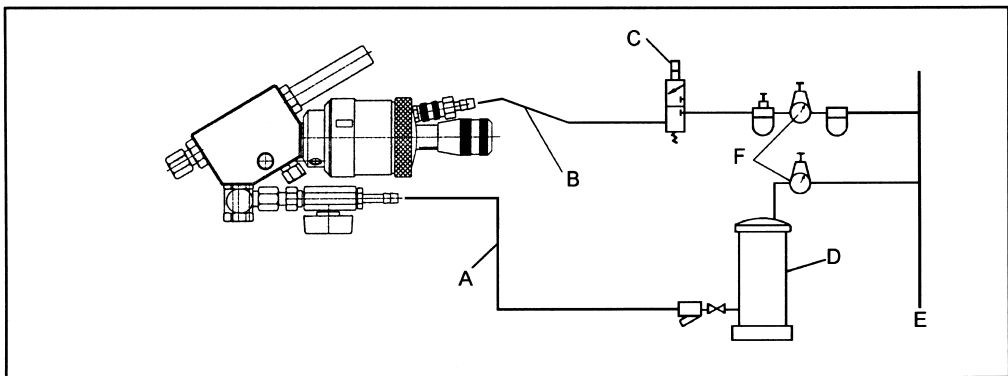
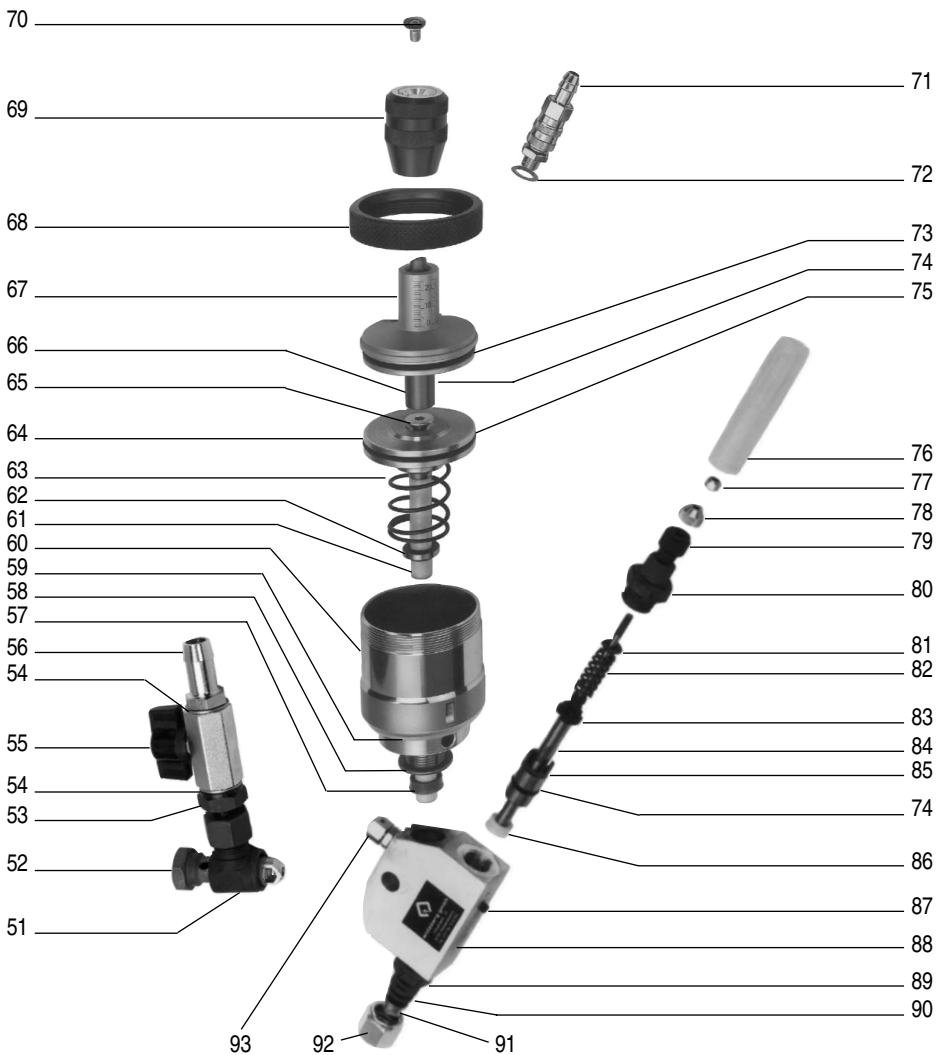

Empfohlener Abstand der Spritzdüse zum Werkzeug:¹⁾

Düse ²⁾ Spritzwinkel ³⁾	Stahlbreite mm (= Scheibenbreite) ⁴⁾													
	600	500	400	300	200	180	160	140	120	100	80	50	20	●
●														75
20°											230	140	60	
40°							220	190	165	135	110	70		
65°				235	155	140	125	110	95	78				
90°	300	250	200	150	100	90	80							
120°	173	144	115	87										

(B) **(F)** **(L)**

¹⁾Distance recommandée entre la buse et l'outil.; ²⁾Buse, ³⁾angle de pulvérisation,

⁴⁾Largeur du jet (= largeur du disque)

(DK) ¹⁾Anbefalet afstand sprøjtedyse / emne.; ²⁾Dyse, ³⁾Sprøjtevinkel, ⁴⁾Strålebredde mm (= skivebredde)

(E) ¹⁾Distancia recomendada entre la tobera pulverizadora y la herramienta.; ²⁾ Tobera,
³⁾ ángulo de pulverización, ⁴⁾ Ancho de la boca en mm (= Ancho de disco)

(FIN) ¹⁾Suosittu ruiskusuuttimen etäisyys työkaluun.; ²⁾ Suutin, ³⁾ Ruiskukulma,
⁴⁾ Suihkuleveys mm (liuskan leveys)

(GB) **(IRL)**

¹⁾Approx. Distance between nozzle and buff.; ²⁾Nozzle, ³⁾Spray angle,

⁴⁾width of jet (= width of mop)

(GR) ¹⁾ΑΠΟΣΤΑΣΗ ΜΕΤΑΞΥ ΠΡΟΦΥΣΙΟΥ ΚΑΙ ΒΟΥΡΤΣΑΣ, ²⁾ΠΡΟΦΥΣΙΟΥ, ³⁾ΓΩΝΙΑ,
⁴⁾ΠΛΑΤΟΣ ΔΕΣΜΗΣ (ΠΛΑΤΟΣ ΒΟΥΡΤΣΑΣ)

(I) ¹⁾Distanza approssimativa in mm. dall'ugello di spruzzatura alla ruota, ²⁾ ugello, ³⁾ angolo spruzzatura,
⁴⁾ larghezza spruzzo (larghezza ruota)

(NL) ¹⁾Aanbevolen afstand van de straalpijp tot het werktuig.; ²⁾ straalpijp, ³⁾ spuithoek,
⁴⁾ straalbreedte mm (=schijfbreedte)

(P) ¹⁾Distância recomendada entre o bocal pulverizador e a ferramenta.; ²⁾ Bocal,
³⁾ Ângulo de pulverização, ⁴⁾ Largura do jacto mm (= largura do vidro)

(S) ¹⁾Rekommenderat avstånd mellan munstycke och skiva: ²⁾Munstyckets, ³⁾sprutvinkel,
⁴⁾Polermedelstrålens bredd i mm (= skivans bredd)



Accessories

We supply all accessories such as electronic controls solenoid valves, gun mounting devices, compound feed pumps, pressure tanks, air and compound hoses, etc. Furthermore, we also install and maintain our guns.

Widoberg applicators for bar compound.

Model WPZ 80 for maximum bar dimensions of 500 x 80 x 40 (h) mm (19 5/8" x 3 1/8" x 1 9/16" high).

WPZ 150 for maximum bar dimensions of 500 x 150 x 40 (h) mm (19 5/8" x 5 7/8" x 1 9/16" high).



Widoberg **barrel-nozzles** consisting of a special alloy and a barrel shaped compression chamber developed through many experiments guarantee long life and a constant spray angle even when spraying very abrasive materials.

Spray angle:
40°, 65°, 90°, 120°



Widoberg **standard nozzles** of a high grade tungsten carbide are suited for less abrasive materials.

Spray angle:
0°, 20°, 40°, 65°, 90°, 120°

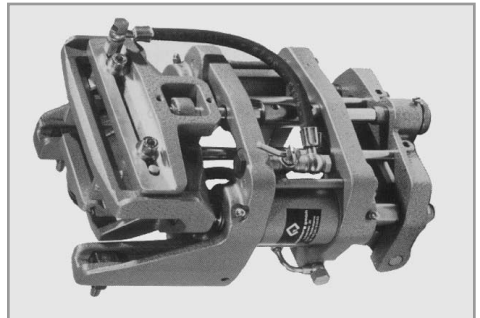

widoberg
gmbh

Industriestraße 48 · D-63150 Heusenstamm
Tel. (0 61 04) 69 91-30 · Fax (0 61 04) 92 35 03
Internet-Adresse: <http://www.widoberg.com>
E-Mail: info@widoberg.com